

K

BREMSSATTEL | BREMSHALTER

Fräsen Anschraubflächen

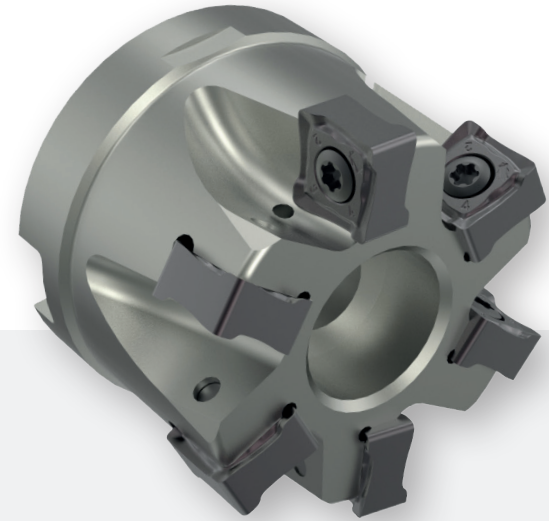
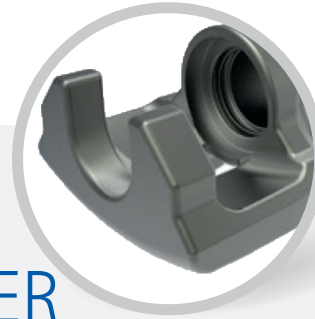

	■	■
Werkstoff	EN-GJS-500 (GGG50)	
Werkzeug	Eckfräser (tangential)	Eckfräser NeoMill®-8-Corner
Wendeschneidplatten (WSP)	WSP	SNMU120508R-M05-HP975
Werkzeug-Ø [mm]	50	
Zähnezahl z	7	6
Schneidkanten pro WSP	4+4	8
Kühlung	trocken	
v_c [m/min]	188	
f_z [mm]	0,27	0,31
v_f [mm/min]	2.200	2.226
a_p [mm]	4,2	
a_e [mm]	30	
Anzahl Schnitte	2	

Bearbeitete Bauteile

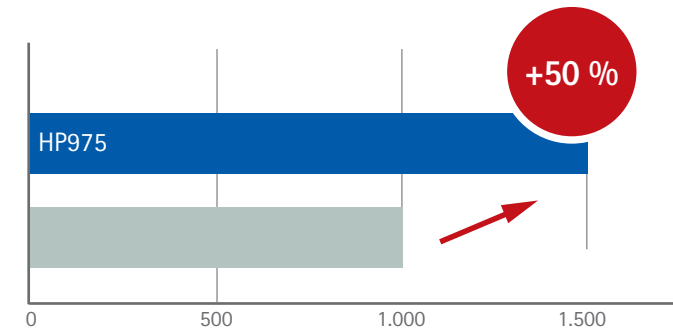

- Prozesssicherheit garantiert durch einheitliche Schneidrichtung
- Standzeit um 50 % gesteigert
- CPP wurde um 46 % reduziert